

Caratteristiche tecniche / Technical characteristics

Campo di taratura 1 Calibration range 1	100 +0-6 °C	
Campo di regolazione 2 - manopola esterna Temperature range 2 - external knob	0 ÷ 60 °C	
Tolleranza / tolerance 2	temp. min. ±6°C	temp. max ±4°C
Differenziale / differential 1 - 2	15±25 - 6±2 °C	
Rotazione perno termostato 2 Thermostat pin rotation 2	270	
Coperchio / Cover	RAL 7035	
Base , manopola , tappo e passacavi Base , knob , plug , cable gland	RAL 7042	
Portata nominale dei contatti Contacts rating	16 (4)A 250V ~	6 (1)A 400V ~
Tensione impulsiva nominale / Rated impulsive voltage	4 kV	
Limite di temperatura della testa di comando Temperature limit of thermostat head	T 85	
Utilizzare conduttori resistenti al calore almeno To apply heat resistant conductors of minimum	T 140°C	
Messa a terra del dispositivo: Device earthing:	morsetti a vite screw clamp	
Montaggio Assembly	Fissaggio mediante guaina filettata Fixing through threaded sheath	
Grado di protezione/Protection grade	IP40	
Tipo di azione/Type of action	1B	
Situazione di inquinamento del dispositivo di comando Pollution level of the control device	2	
Omologhe/Approval	CE0497 (PED)	

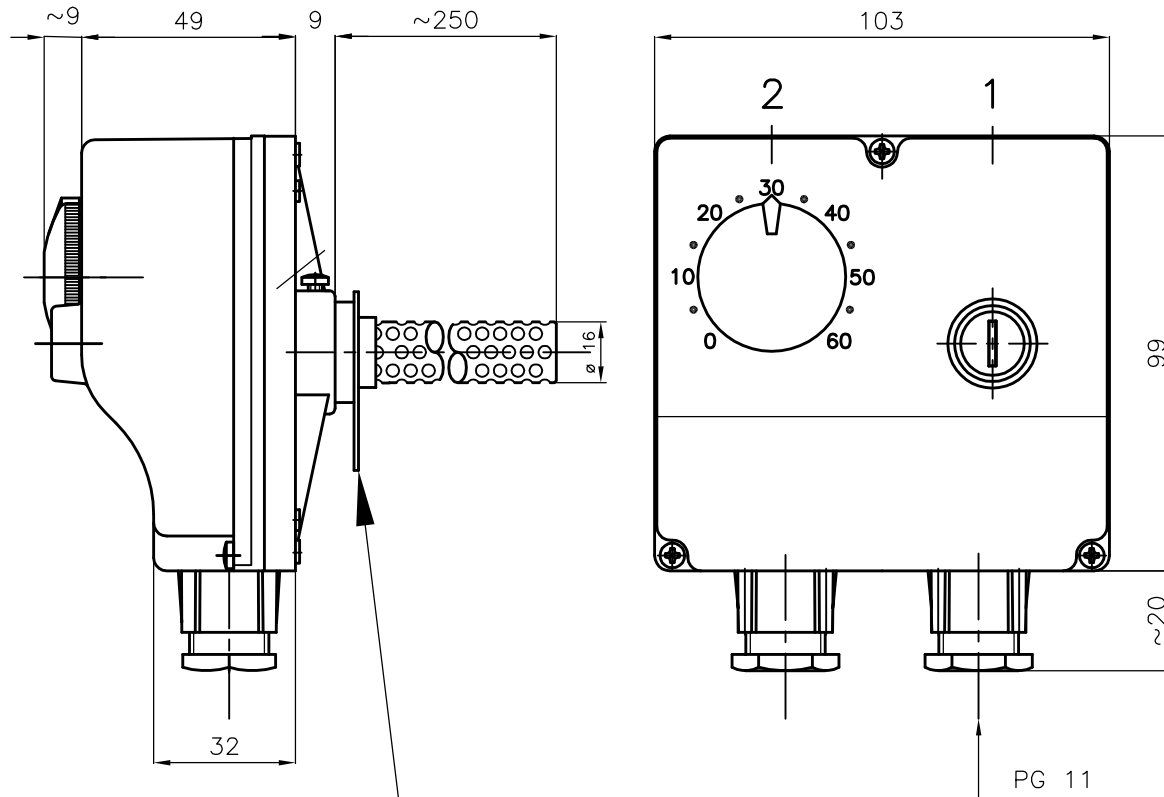

PIASTRA DI FISSAGGIO
Fixing plate

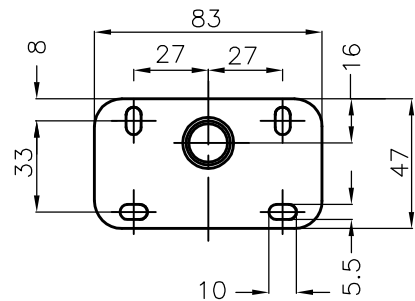

SCHEMA ELETTRICO
Wiring diagram

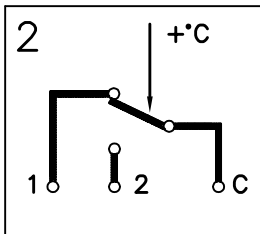

SCHEMA ELETTRICO
Wiring diagram

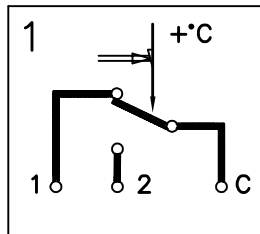

REV.	DATA	DESCRIZIONE MODIFICHE	DISEGNATO	APPROVATO	AQ
DESCRIZIONE					
TERMOSTATO REGOLABILE DOPPIO IN CUSTODIA ENCASED DOUBLE ADJUSTABLE THERMOSTAT					
PRODOTTO	CLIENTE	DISEGNATO	DATA	SCALA	
SOSTITUISCE IL 8T5.CR6B6.00A	STATO	PESO GREZZO	APPROVATO	DATA	14/12/06
SOSTITUITO DA	TRATTAMENTO TERMICO E/O SUPERFICIALE		AQ	DATA	14/12/06
CODICE SEMILAVORATO	Fontini Technology Group Srl (società con socio unico) Via dell'Osio 6-20090 Coleppio di Settala (MI)				DISEGNO N. 8N5.CR6B6.00A
CODICE MATERIA PRIMA	Il presente disegno è di proprietà della FTG Srl e non può essere riprodotto in nessun modo né usato per scopi diversi da quelli per i quali viene fornito. This drawing is property of the FTG Srl and shall not be reproduced in any manner, not used for any purpose other than for which it specifically furnished.				