

MICROBLUE®



3 ANS
GARANTIE

Performance 17dba

Débit maximal	Distance d'évacuation maximale	Distance d'aspiration maximale
5 Litres/heure	5 mètres	2 mètres

N'utilisant pas d'accessoire supplémentaire pour être moins bruyante, la MICROBLUE® n'est pas seulement une pompe silencieuse, elle peut également être montée dans toutes les orientations tout en opérant de manière continue à la fois à sec ou avec de l'eau. La MICROBLUE® est une pompe bi-tension qui utilise la technologie de thermistance afin d'éliminer le risque de flotteurs bloqués ou défectueux.



Unité
3.5 KW

Options de détection

La MICROBLUE® est compatible avec :

Réservoir avec sonde	Sonde de température
X85-001 (HLA) X85-002 (FSA)	X85-005

Kit Fascia
T18-016



Kit Goulotte
X85-507 FSA (IVOIRE)
X85-508 FSA (PUR)



Performance

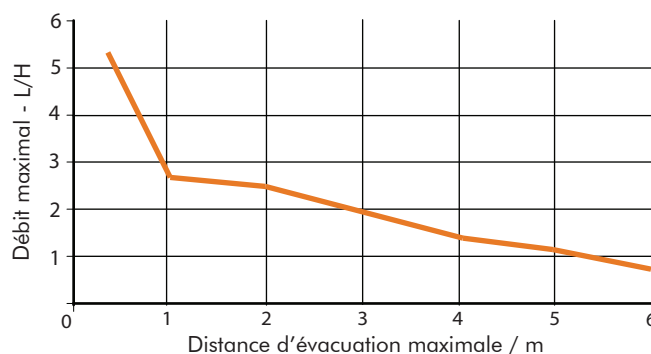

Pourquoi utiliser BlueDiamond®?



Evacuation des Débris

La MicroBlue est la seule pompe sans conduit qui peut évacuer les débris/saletés sans avoir besoin de les filtrer ou d'effectuer une maintenance régulière.



Pas de Programmation

La technologie BlueDiamond permet de faire face à des variations de quantité de condensats sans avoir besoin de capteurs additionnels et évite une programmation des performances excessivement compliquée.

Evacuation des condensats

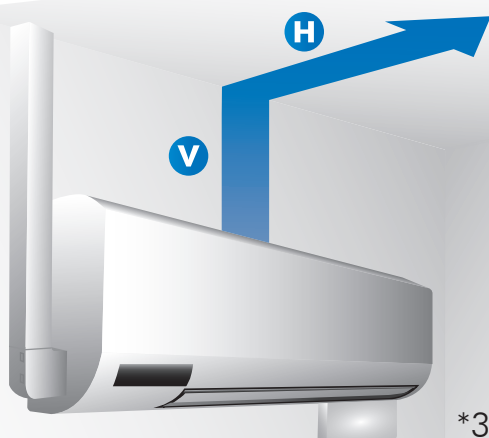

*3.5 KW MAX

Dimensions (mm)

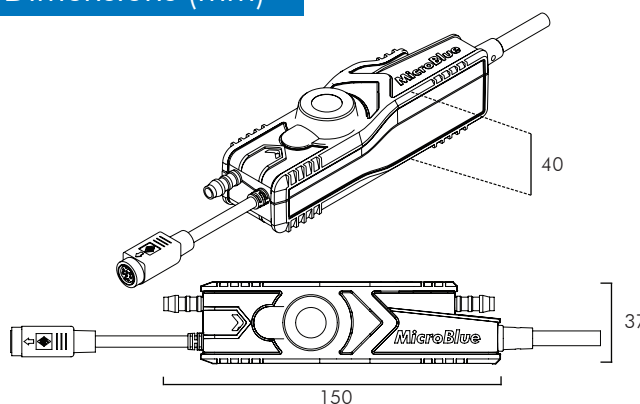

V (Verticale)	H (Horizontale)
5 M	0 M
4 M	3 M
3 M	6 M
2 M	9 M
1 M	12 M

La MICROBLUE® peut être installée dans toutes les directions jusqu'à 5 mètres de distance de l'unité de climatisation

CONTACT US:

+44 (0)1932 355 277

WWW.BLUEDIAMONDPUMP.COM

INFO@BLUEDIAMONDPUMP.COM