

Performance 23dba

Débit maximal	Distance d'évacuation maximale	Distance d'aspiration maximale
50 Litres/heure	20 mètres	7 mètres

La pompe MegaBlue allie un design fin et léger avec un niveau de bruit extrêmement faible pour de telles performances. Les capacités de la MegaBlue réduiront à néant les difficultés d'installation grâce au système de diaphragme rotatif breveté par BlueDiamond, tout en proposant une fiabilité fondamentale.



Unité
14 - 50 KW

Options de détection

La MEGABLUE® est compatible avec :

Réservoir avec sonde	Sonde de température	Le Drainstik®
X87-813	X87-814	X87-820

Performance

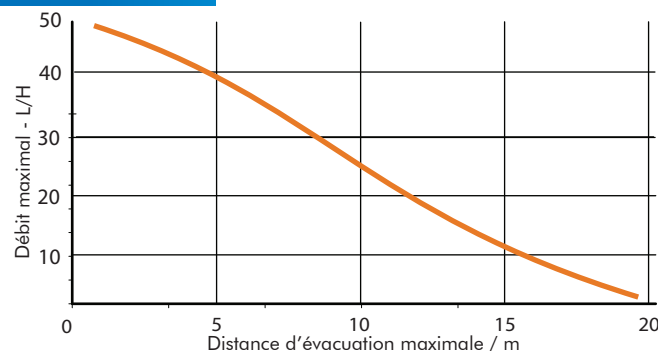

Pourquoi utiliser BlueDiamond®?



Installation
Rapide

Pas de montage modulaire et un nombre minime de composants à installer. Moins de composants implique une installation plus rapide et moins de temps de perdu. Pas de dispositif anti siphonage et de clapet anti retour nécessaire.



Pas d'accessoires
Antibruit

La fluidité du débit de la MicroBlue™ élimine la nécessité d'utiliser des accessoires anti vibrations et anti bruits.

Dimensions (mm)

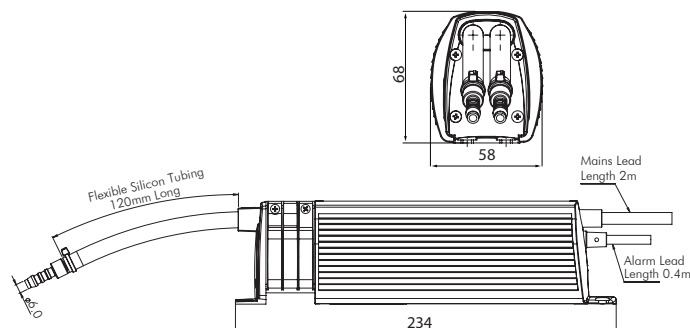

Evacuation des condensats

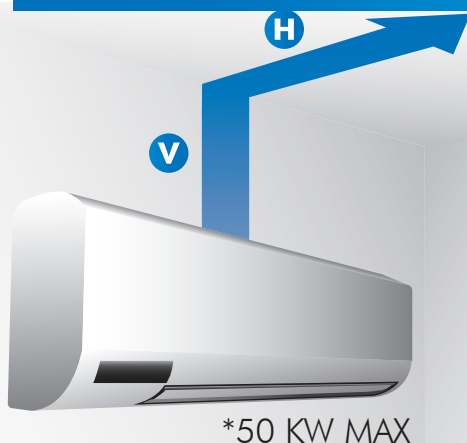

*50 KW MAX

V (Verticale)	H (Horizontale)
20 M	0 M
15 M	15 M
10 M	30 M
5 M	45 M
0 M	60 M

La MegaBlue peut être installée dans toutes les directions jusqu'à 7 mètres de distance de l'unité de climatisation.