

ACVATIX™

## Servomoteurs électriques SAS.. pour vannes à clapet

SAS..



### Servomoteurs avec course de 5,5 mm et force de 400 N

- SAS31.. Tension d'alimentation 230 V~, signal de commande 3 points
- SAS61.. Tension d'alimentation 24 V~/–  
Signal de commande 0...10 V~/ 4...20 mA~/ / 0...1 000 Ω
- SAS61../MO Tension d'alimentation 24 V~/–  
RS-485 pour communication Modbus RTU
- SAS81.. Tension d'alimentation 24 V~/–, signal de commande 3 points
- Pour montage direct sur des vannes sans ajustement
- Avec commande manuelle, indicateur de position et d'état (LED)
- Possibilité de fonctions supplémentaires avec un contact auxiliaire

## Domaines d'application

Pour la commande de vannes Siemens à deux et trois voies :

- Gammes V..G44.., VVG55.. et VVG549..
- Course 5,5 mm

Pour des fonctions de régulation et d'isolement dans les installations de chauffage et de ventilation.

Le kit de montage ASK30 permet de commander les anciennes vannes Landis & Gyr avec une course de 4 mm ou

5,5 mm : X3i., VVG45.., VXG45.., VXG46.., VVI51...

## Fonctions

Fonction	Description	Référence
Commande 3 points	Le servomoteur est commandé par un signal 3 points sur les bornes Y1 ou Y2. La position souhaitée est transmise à la vanne.	SAS31.. SAS81..
Commande progressive	Le signal de commande agit progressivement sur le moteur. La plage de signaux de commande (0...10 V- / 4...20 mA- / 0...1 000 Ω) correspond à la plage de positionnement dans un rapport linéaire (fermé...ouvert, ou 0...100 % de course).	
Signal de commande et caractéristiques	Réglage avec commutateur DIL. Réglage usine SAS.. : <ul style="list-style-type: none"> <li>• Caractéristique : log = exponentielle (commutateur sur "OFF")</li> <li>• Signal de commande : 0...10 V- (commutateur sur "OFF")</li> </ul>	SAS61..
Recopie de position U	Signal asservi à une entrée pour mesurer la position.	
Commande forcée (Mode Z)	La commande forcée sert à déroger au mode automatique. Elle est réalisée au niveau de la commande supérieure.	
Calibrage	À effectuer lors de la première mise en service. Le servomoteur se déplace de la butée supérieure à la butée inférieure ; les valeurs mesurées sont enregistrées.	
Détection du siège de vanne	Les servomoteurs détectent le siège de vanne en fonction de la force. Après calibrage, ils enregistrent la course exacte de la vanne en mémoire.	SAS61.. SAS61../MO
Détection de corps étranger	Après la détection d'un blocage, le servomoteur tente à trois reprises de surmonter le blocage. Si ces tentatives restent vaines, le servomoteur continue de suivre le signal de commande, mais uniquement dans la plage de course réduite ; la LED est allumée en rouge.	
Modbus RTU (RS-485), non isolé galvaniquement	Consigne 0...100 % pour la position de la vanne Valeur mesurée 0...100 % pour la position de la vanne Commande forcée Ouverte / Fermée / Min / Max / Arrêt Surveillance de la consigne et mode Backup	SAS61../MO

## Références et désignations

Référence	Code article	Tension d'alimentation	Signal de commande	Puissance consommée	Temps de course	Retour à zéro Fonc. Temps		Commande manuelle <sup>1)</sup>	Recopie de position	Re- marque	
SAS31.00	S55158-A106	230 V~	3 points	2,8 / 2,4 VA <sup>6)</sup>	120 s	Non	-	Oui	-	2)	4)
SAS31.03	S55158-A107			30 s							
SAS31.50	S55158-A108			3,5 / 2,9 VA <sup>6)</sup>	120 s	Oui	<28 s <sup>7)</sup>	Non			
SAS31.53	S55158-A109			5,5 / 3,8 VA <sup>6)</sup>	30 s	Oui	<14 s <sup>7)</sup>				
SAS61.03	S55158-A100	24 V~/-	0...10 V- 4...20 mA- 0...1 000 Ω	5,3 / 4,5 VA <sup>6)</sup>	30 s	Non	-	Oui	0...10 V-	2)	3)
SAS61.03U	S55158-A100-A100										
SAS61.03/MO	S55158-A121			Modbus RTU		6,0 / 5,2 VA <sup>6)</sup>	Oui	Modbus RTU	2) 8)		
SAS61.33	S55158-A101			0...10 V- 4...20 mA- 0...1 000 Ω		5,9 / 4,8 VA <sup>6)</sup>				Oui	0...10 V-
SAS61.33U	S55158-A101-A100			0...10 V- 4...20 mA- 0...1 000 Ω		5,9 / 4,8 VA <sup>6)</sup>	Oui	Modbus RTU	2) 8)		
SAS61.33/MO	S55158-A122			Modbus RTU		6,6 / 5,5 VA <sup>6)</sup>				<14 s <sup>7)</sup>	Non
SAS61.53	S55158-A102			0...10 V- 4...20 mA- 0...1 000 Ω		5,8 / 5,0 VA <sup>6)</sup>	<14 s <sup>7)</sup>	Non	0...10 V-	2)	
SAS81.00	S55158-A103	24 V~/-	3 points	2,2 / 2,0 VA <sup>6)</sup>	120 s	Non	-				Oui
SAS81.03	S55158-A104			2,5 / 2,1 VA <sup>6)</sup>	30 s			Oui	<14 s <sup>7)</sup>		
SAS81.03U	S55158-A104-A100			2,5 / 2,1 VA <sup>6)</sup>		Oui	<14 s <sup>7)</sup>				
SAS81.33	S55158-A105			3,4 / 2,4 VA <sup>6)</sup>	Oui			<14 s <sup>7)</sup>			
SAS81.33U	S55158-A105-A100			3,4 / 2,4 VA <sup>6)</sup>		Oui	<14 s <sup>7)</sup>				

1) Non conçu pour un fonctionnement prolongé

2) Passage de câble : M16, M20 (ISO50262)

3) Passage de câble ½" (UL514C)

4) Homologation : CE

5) Homologation : CE, UL

6) Deuxième valeur : consommation en position de repos

7) Temps de retour à zéro légèrement plus long pour les températures très basses

8) Câble de raccordement fixe 5 x 0,75 mm<sup>2</sup>

### Livraison

Le servomoteur, la vanne et les accessoires sont livrés dans des emballages séparés.

### Accessoires

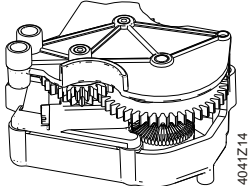
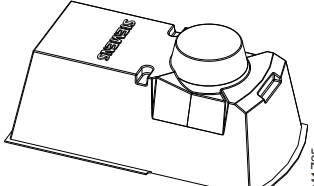
Accessoires électriques	Accessoires mécaniques
Contact auxiliaire ASC10.51 	Capot de protection anti-UV <sup>1)</sup> ASK39.2 

<sup>1)</sup> La gamme SAS61../MO ne convient pas à une utilisation en extérieur

## Exemple de commande

Référence	Code article	Désignation	Quantité
SAS31.00	S55158-A106	Servomoteur	1
+ composants auxiliaires (pièces de raccords, contacts auxiliaires, etc.)			

## Pièces de rechange

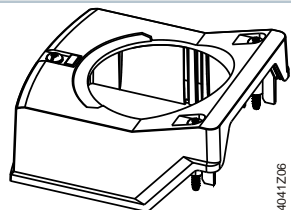
Code article	Description	
S55845-Z180	Type ASQ1 : Ensemble capot avec vis et transmetteur de signal LED, sans marquage laser	

## Combinaisons d'appareils

Vannes PN16				Servomoteurs SAS..		
VVG44.. (2 voies)	VXG44.. (3 voies)	DN	G	k <sub>vs</sub>	Δp <sub>s</sub>	Δp <sub>max</sub>
Fluide : 1...120 °C			[pouces]	[m <sup>3</sup> /h]	[kPa]	[kPa]
VVG44.15-.. <sup>1)</sup>	VXG44.15-.. <sup>1)</sup>	15	G 1 B	0,25 / 0,4 / 0,63	1600	400
VVG44.15-.. <sup>1)</sup>	VXG44.15-.. <sup>1)</sup>	15	G 1 B	1 / 1,6	725	400
VVG44.15-.. <sup>1)</sup>	VXG44.15-.. <sup>1)</sup>	15	G 1 B	2,5 / 4	400	400
VVG44.20-6.3	VXG44.20-6.3	20	G 1 ¼ B	6,3	750	400
VVG44.25-10	VXG44.25-10	25	G 1 ½ B	10	400	400
VVG44.32-16	VXG44.32-16	32	G 2 B	16	250	250
VVG44.40-25	VXG44.40-25	40	G 2 ¼ B	25	125	125

<sup>1)</sup> = insérer le k<sub>vs</sub>

Vannes PN25				Servomoteurs SAS.. <sup>1)</sup>		
VVG549. (2 voies)		DN	G	k <sub>vs</sub>	Δp <sub>s</sub>	Δp <sub>max</sub>
Fluide : 1...130 °C			[pouces]	[m <sup>3</sup> /h]	[kPa]	[kPa]
VVG549.15-0.25		15	G ¾ B	0,25	2500	1200
VVG549.15-0.4		15	G ¾ B	0,4	2500	1200
VVG549.15-0.63		15	G ¾ B	0,63	2500	1200
VVG549.15-1		15	G ¾ B	1,0	1500	1200
VVG549.15-1.6		15	G ¾ B	1,6	1500	1200
VVG549.15-2.5		15	G ¾ B	2,5	1500	1200
avec compensation de pression						
VVG549.20-4K		20	G 1 B	4,0	1600	1200
VVG549.25-6.3K		25	G 1 ¼ B	6,3	1600	1200

<sup>1)</sup> SAS.. combiné avec VVG549 : Modifier le réglage du commutateur DIL sur linéaire (réglage usine = log).  
 SAS../MO : Modifier le registre 263 sur 0 = linéaire → Disponible uniquement pour la version du firmware 2.0, mais pas 0.27 et 1.0 !

Vannes PN25				Servomoteurs SAS..		
VVG55.. (2 voies) <sup>1)</sup>		DN	G	k <sub>vs</sub>	Δp <sub>s</sub>	Δp <sub>max</sub>
Fluide : 1...130 °C			[pouces]	[m <sup>3</sup> /h]	[kPa]	[kPa]
VVG55.15-... <sup>2)</sup>		15	G ¾ B	0,25 / 0,4 / 0,63	2500	1200
VVG55.15-... <sup>2)</sup>		15	G ¾ B	1 / 1,6 / 2,5	2000	1200
VVG55.20-4		20	G 1 B	4	1000	1000
VVG55.25-6.3		25	G 1 ¼ B	6,3	800	800

1) VVG55 est remplacé par VVG549 à partir du 01/01/2017.

2) = insérer le k<sub>vs</sub>

## Documentation produit

Titre	Sommaire	Référence
Servomoteurs électriques SAS.., SAT.. pour vannes à clapet	Manuel technique : Informations détaillées sur les servomoteurs SAS..	CE1P4041
Servomoteurs électriques SAS.. pour vannes à clapet	Fiche produit : Description des SAS..	CE1N4581
Servomoteurs électriques SA.., Modbus RTU	Fiche produit : Profils de communication Modbus	A6V101037195
Instructions de montage G..161../MO et S..6../MO	Instructions de montage : Instructions de montage et d'installation pour servomoteurs Modbus	A5W00027551
Fonctionnement du commutateur DIL (signaux de commande et réponses caractéristiques)	Mise en service / configuration : Représentation et description des caractéristiques du servomoteur et de la vanne en fonction des réglages du commutateurs DIL.	A6V12050595

Vous pouvez télécharger les documents apparentés comme les déclarations relatives à l'environnement et les déclarations CE, entre autres, à l'adresse Internet suivante :

<http://siemens.com/bt/download>

## Remarques

### Sécurité

	<p><b>⚠ ATTENTION</b></p>
	<p><b>Consignes de sécurité spécifiques aux pays</b></p> <p>Le non-respect des consignes de sécurité nationales peut entraîner un danger pour les personnes et les biens.</p> <ul style="list-style-type: none"> <li>• Veuillez respecter les dispositions spécifiques dans votre pays et les directives de sécurité appropriées.</li> </ul>

**SAS31.. et SAS81..**

Les servomoteurs 3 points doivent être commandés chacun par un régulateur dédié, cf. "Schémas de raccordement".

**SAS61..**

Un régulateur avec une intensité maximale admissible de 1 mA peut commander jusqu'à 10 servomoteurs en parallèle. Ces servomoteurs ont une impédance d'entrée de 100 kΩ.

**SAS61../MO**

Le convertisseur Modbus est conçu pour une commande analogique de 0...10 V du servomoteur.

**Remarque :** Laisser le réglage du signal analogique sur le servomoteur (commutateur 1 sur "OFF"), une modification n'est pas autorisée.

Les servomoteurs sont paramétrés en usine avec une caractéristique exponentielle, cela correspond à une utilisation avec les vannes VVG/VXG44.

Lors de l'utilisation de la gamme SAS61../MO avec les vannes de la gamme VVG549, les réglages suivants doivent être effectués :

- Servomoteur : Basculer le commutateur DIL (commutation des caractéristiques interne au servomoteur) sur "linéaire" (commutateur 2 sur "ON").
- Régler le registre Modbus 263: "Y\_U\_Characteristic" sur "0 = linéaire".

**Montage**

**Position de montage**

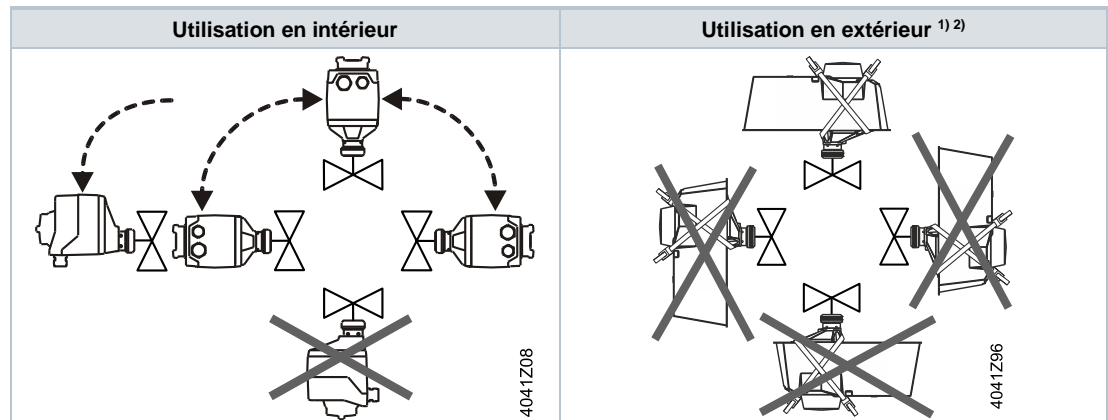

- 1) Uniquement en combinaison avec le capot de protection anti-UV ASK39.2. La protection du boîtier IP54 reste identique.
- 2) La gamme SAS61../MO ne convient pas à une utilisation en extérieur.

**Maintenance**

Les servomoteurs SAS.. ne nécessitent pas d'entretien.

Montage du servomoteur :

- Ne pas toucher l'accouplement de la vanne lorsque des composants sont chauds (vanne/tuyaux)
- Le cas échéant, débrancher tous les raccordements électriques

N'effectuer la remise en service qu'après avoir remonté le servomoteur sur la vanne conformément aux instructions.

## Recyclage



### **AVERTISSEMENT**

#### **Détente du ressort de rappel**

L'ouverture du boîtier du servomoteur peut provoquer la détente du ressort de rappel et entraîner la projection de pièces pouvant occasionner des blessures.

- Ne pas ouvrir le boîtier du servomoteur.



L'appareil est à considérer comme un produit électronique au sens de la directive européenne, et ne doit pas être éliminé comme un déchet domestique.

- Recycler l'appareil selon les circuits prévus à cet effet.
- Respecter la législation locale en vigueur.

## Garantie

Les caractéristiques techniques liées à l'application ne sont garanties que si l'appareil est utilisé exclusivement avec les produits Siemens mentionnés dans la rubrique "Combinaisons d'appareils". L'utilisation de produits tiers annule de facto la garantie accordée par Siemens.

## Caractéristiques techniques

Alimentation		
Tension d'alimentation	SAS31..	230 V~ ± 15 %
	SAS61..	24 V~ ± 20 % / 24 V~ +20 % / -15 % ou 24 V~ classe 2 (US)
	SAS81..	24 V~/– ± 20 % ou 24 V~ classe 2 (US)
Fréquence		45...65 Hz
Fusible externe de la ligne d'alimentation (UE)		Fusible à fusion lente 6 A...10 A ou disjoncteur 13 A max., caractéristique de réponse B, C, D selon EN 60898, alimentation avec limitation du courant de 10 A max.
Consommation	à 50 Hz	Voir "Références et désignations" ; l'axe rentre/sort
Courant d'appel typique <sup>1)</sup> (modèles 3 points sans alimentation continue)	SAS31..	2,3 A
	SAS81..	2,8 A

Caractéristiques de fonctionnement		
Temps de course nominale	SAS..0	120 s
	SAS..3 / SAS..3U	30 s
Force de positionnement		400 N
Course nominale		5,5 mm
Température de fluide admissible	avec vanne	1...130 °C

Signal de commande		
Y1 / Y2	SAS31.., SAS81..	
	SAS31..	Tension 230 V~ ± 15 %
	SAS81..	Tension 24 V~ ± 20 % / 24 V~ + 20 % / - 15 %
Signal de commande Y	SAS61..	
	SAS61.. (0...10 V–)	
	Consommation	≤ 0,1 mA
	Impédance d'entrée	≥ 100 kΩ
	SAS61.. (4...20 mA–)	
	Consommation	4...20 mA– ± 1 %
	Impédance d'entrée	≤ 500 Ω

Communication SAS61../MO			
Protocole de communication	Modbus RTU	RS-485, non isolé galvaniquement	
	Nombre de nœuds	Max. 32	
	Plage d'adresses		1...248 / 255
		Réglage usine	255
	Formats de transmission		1-8-E-1 / 1-8-O-1 / 1-8-N-1 / 1-8-N-2
		Réglage usine	1-8-E-1
	Vitesses de transmission (kBaud)		Auto / 9.6 / 19.2 / 38.4 / 57.6 / 76.8 / 115.2
		Réglage usine	Auto
	Terminaison de bus		120 Ω commutables électroniquement
		Réglage usine	Arrêt



<b>Montage en parallèle</b>		
SAS61..		≤ 10 (en fonction de la sortie du régulateur)
<b>Commande forcée</b>		
Signal de commande Z	SAS61..	R = 0...1 000 Ω, G, G0
	R = 0...1 000 Ω	Course proportionnelle à R
	Z relié à G	Course max. 100 %
	Z relié à G0	Course min. 0 %
	Tension	max. 24 V~ ± 20 % / max. 24 V- + 20 % / -15 %
	Consommation	≤ 0,1 mA
<b>Recopie de position</b>		
U	Plage de tension SAS61..	0...10 V-
	Impédance de charge	> 10 kΩ résistifs
	Charge	1 mA maximum
<b>Câble de raccordement</b>		
Sections des fils		0,75...1,5 mm <sup>2</sup> , AWG 20...16 <sup>2)</sup>
Passages de câble	SAS.. (UE)	1 passage de câble Ø 16,4 mm (pour M16) 1 passage de câble Ø 20,5 mm (pour M20) Longueur de filetage max. 9 mm
	SAS..U (US)	2 passages de câble Ø 21,5 mm pour raccordement du tube ½"
	SAS61../MO	
	Câble de raccordement fixe	0,9 m
	Nombre de fils	5 x 0,75 mm <sup>2</sup>
<b>Classe de protection</b>		
Protection du boîtier	Voir également le chapitre "Montage"	IP54 selon EN 60529
Classe d'isolation		Selon EN 60730
	Servomoteurs SAS31.. 230 V~	II
	Servomoteurs SAS61.. 24 V-/-	III
	Servomoteurs SAS81.. 24 V-/-	III
<b>Conditions ambiantes</b>		
Fonctionnement		CEI 60721-3-3
	Conditions climatiques	Classe 3K5
	Lieu de montage	À l'intérieur, en extérieur <sup>3)</sup>
	Température générale	-5...55 °C
	Humidité (sans condensation)	5...95 % h.r.
Transport		CEI 60721-3-2
	Conditions climatiques	Classe 2K3
	Température	-25...70 °C
	Humidité	< 95 % h. r.
Stockage		CEI 60721-3-1
	Température	-15...55 °C
	Humidité	5...95 % h.r.

<b>Normes et homologations</b>	
Norme relative aux produits	EN60730-x
Compatibilité électromagnétique (plage d'utilisation)	Pour des bâtiments résidentiels, commerciaux et industriels
Conformité européenne (CE)	CE1T4581 <sup>4)</sup> (8000073402)
Conformité RCM	CE1T4581en_C1 <sup>4)</sup> (8000069574)
UL, cUL	UL 873 <a href="http://ul.com/database">http://ul.com/database</a> Numéro de fichier E35198
Conformité EAC	Conformité de l'Union Douanière Eurasienne pour toutes les variantes SAS

#### **Respect de l'environnement**

Les déclarations environnementales CE1E4581 <sup>4)</sup> et A6V101083254 <sup>4)</sup> précisent les caractéristiques des produits liées au respect de l'environnement et à leur évaluation (conformité RoHS, composition, emballage, protection de l'environnement et recyclage).

#### **Dimensions/poids**

Cf. "Encombrements"

#### **Accessoires <sup>5)</sup>**

Contact auxiliaire ASC10.51	Pouvoir de coupure	24...230 V~, 6 (2) A, libre de potentiel
	Fusible externe de la ligne d'alimentation	Cf. chapitre Alimentation
	Installation US, UL & cUL	24 V~ classe 2, 5 A usage général

<sup>1)</sup> Temps de commutation pour la valeur efficace de l'onde sinusoïdale à la tension nominale.

<sup>2)</sup> AWG = American wire gauge.

La section des fils et le dispositif de protection doivent être harmonisés, sous la responsabilité de l'ingénieur d'étude/installateur. Respectez les normes de mesure de protection contre la surintensité : CEI 60364-4-43:2008 ou sa transposition allemande HD 60364-4-43:2010.

<sup>3)</sup> En extérieur, toujours avec le capot de protection anti-UV ASK39.2, la protection du boîtier IP 54 reste identique

La gamme SAS61../MO ne convient pas à une utilisation en extérieur.

<sup>4)</sup> Ces documents peuvent être téléchargés sur internet, voir chapitre "Documentation produit".

<sup>5)</sup> Composants homologués UL 

Schémas des connexions

<p><b>SAS31.0..</b></p> <p>AC 230 V Y1   Y2 M   A IN</p> <p>4041G01</p>	<p><b>SAS31.5..</b></p> <p>AC 230 V 21   Y1   Y2 M   A IN</p> <p>4041G07</p>	<p><b>Accessoire emplacement A</b> 1x ASC10.51 <b>ASC10.51</b> AC 24 V...230 V / 6 (2) A</p> <p>S1 S3   S2</p> <p>4041G14</p>
<p><b>SAS61..</b></p> <p>AC/DC 24 V 4...20 mA DC 0...10 V AC/DC 24 V 0...1000 Ω III G   Y   Z M   A G0   U   M DC 0...10 V</p> <p>4041G03</p>		<p><b>Accessoire emplacement A</b> 1x ASC10.51 <b>ASC10.51</b> AC 24 V...230 V / 6 (2) A</p> <p>S1 S3   S2</p> <p>4041G14</p>
<p><b>SAS61../MO</b></p> <p>24 V~/-</p> <p>III 1   6   8   9 G   REF   +   - M   A G0   2</p> <p>4041G04</p>		<p><b>Accessoire emplacement A</b> 1x ASC10.51 <b>ASC10.51</b> AC 24 V...230 V / 6 (2) A</p> <p>S1 S3   S2</p> <p>4041G14</p> <p>Installation US, UL &amp; cUL 24 V~ classe 2 5 A Gen. Purp.</p>
<p><b>SAS81.0..</b></p> <p>AC/DC 24 V Y1   Y2 M   A G</p> <p>4041G04</p>	<p><b>SAS81.33, SAS81.33U</b></p> <p>AC/DC 24 V G0   Y1   Y2 M   A G</p> <p>4041G08</p>	

## Bornes de raccordement

<b>SAS31.0..</b>		<b>230 V~, 3 points</b>	
4040Z17	N	Zéro du système (SN)	
	Y1	Signal de commande (l'axe du servomoteur sort)	
	Y2	Signal de commande (l'axe du servomoteur rentre)	
<b>SAS31.5..</b>		<b>230 V~, 3 points</b>	
4041Z82	N	Zéro du système (SN)	
	Y1	Signal de commande (l'axe du servomoteur sort)	
	Y2	Signal de commande (l'axe du servomoteur rentre)	
	Z1	Fonction de retour à zéro	
<b>SAS61..</b>		<b>24 V-/-, 0...10 V- / 4...20 mA / 0...1 000 Ω</b>	
4040Z16	G0	Zéro du système (SN)	
	G	Potentiel du système (SP)	
	Y	Signal de commande pour 0...10 V- / 4...20 mA	
	M	Zéro de mesure	
	U	Recopie de position 0...10 V-	
	Z	Commande forcée du signal de commande $\leq 24\text{ V-/-}, 0...1\ 000\ \Omega$	
<b>SAS61../MO</b>		<b>24 V-/-, câble de raccordement Modbus RTU</b>	
4040Z59	G0	Zéro du système (SN)	noir
	G	Potentiel du système (SP) 24 V- / 24 V=	rouge
	REF	Référence (Modbus RTU)	violet
	+	Bus + (Modbus RTU)	gris
	-	Bus - (Modbus RTU)	rose
<b>SAS81.0..</b>		<b>24 V-/-, 3 points</b>	
4040Z19	G	Potentiel du système (SP)	
	Y1	Signal de commande (l'axe du servomoteur sort)	
	Y2	Signal de commande (l'axe du servomoteur rentre)	
<b>SAS81.33U</b>		<b>24 V-/-, 3 points</b>	
4041Z80	G	Potentiel du système (SP)	
	Y1	Signal de commande (l'axe du servomoteur sort)	
	Y2	Signal de commande (l'axe du servomoteur rentre)	
	G0	Zéro du système (SN)	

### Accessoires électriques

ASC10.51 Contact auxiliaire. Positions de commutation réglables, 24...230 V~

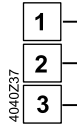

Potentiel du système (SP)  
Ferme (l'axe du servomoteur sort)  
Ouvre (l'axe du servomoteur sort)

AC 24 V...230 V / 6 (2) A

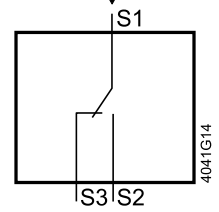

### Schémas de raccordement

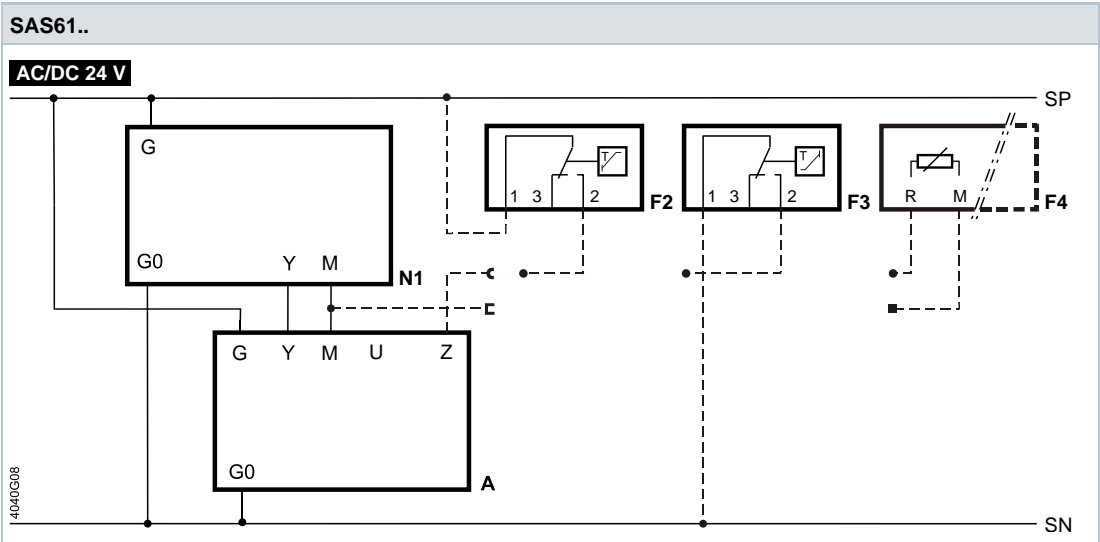
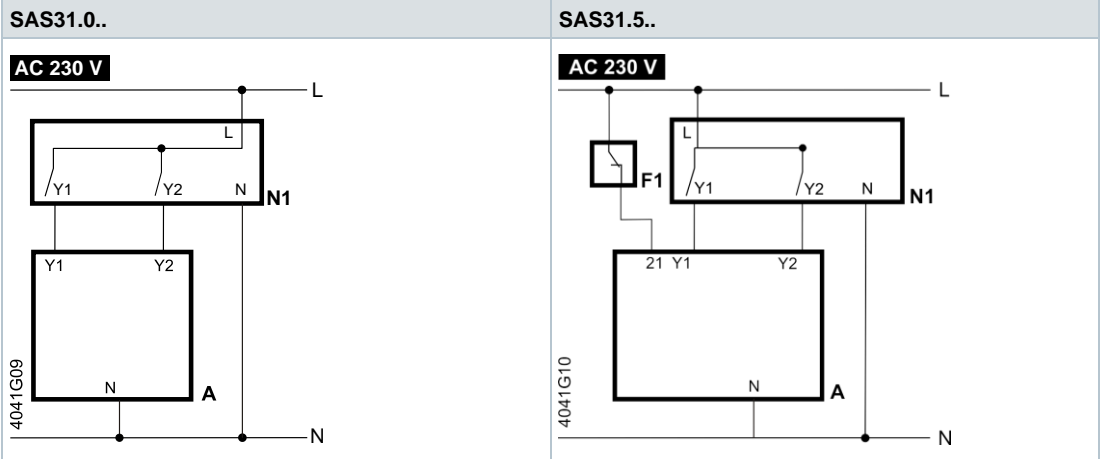

SAS61.33 / SAS61.33U / SAS61.53

AC/DC 24 V

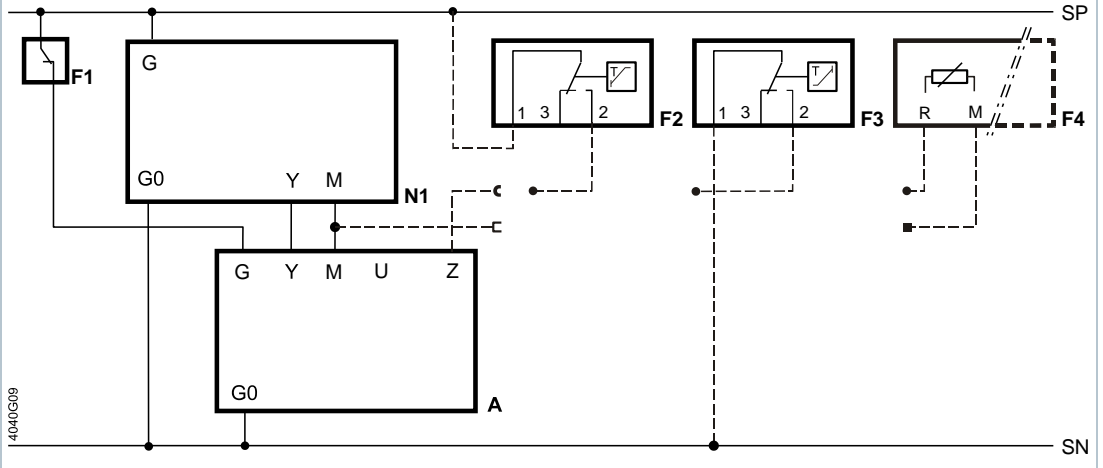

SAS61../MO

AC/DC 24 V

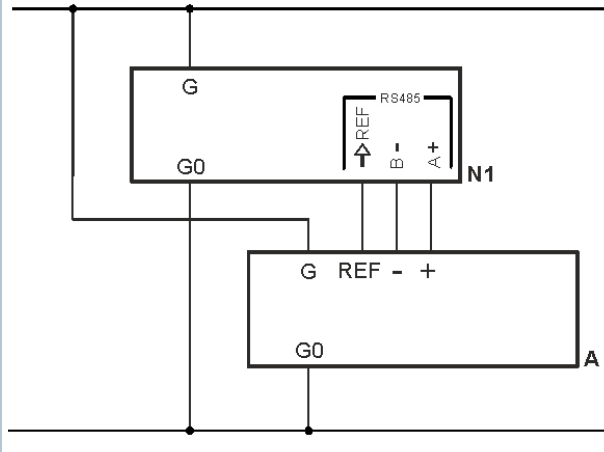

SAS81.0..

AC 24 V

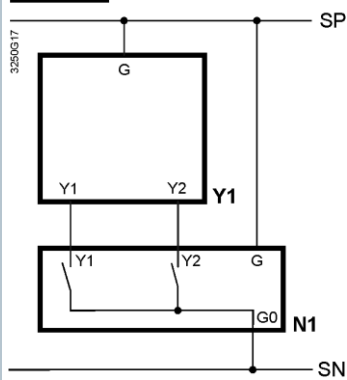

AC/DC 24 V

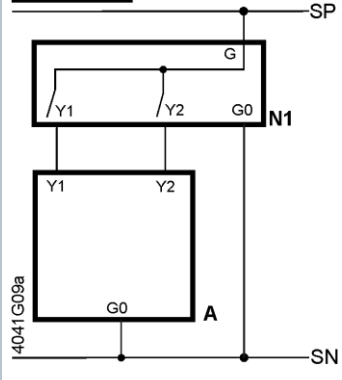

SAS81.33, SAS81.33U

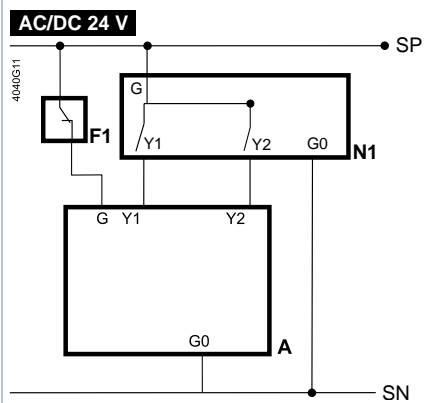

A	Servomoteur	REF	Référence (Modbus RTU)
F1	Limiteur de température	SN	Zéro du système
F2	Thermostat antigel ; bornes : 1 – 2 Risque de gel / sonde HS (le thermostat se ferme en cas de risque de gel) 1 – 3 Fonctionnement normal	SP	Potentiel du système 24 V~/–
F3	Thermostat de sécurité	U	Recopie de position
F4	Thermostat antigel avec sortie de signal 0...1 000 Ω, <b>INCOMPATIBLE</b> avec QAF21.. ou QAF61..	Y	Signal de commande
G	Potentiel du système (SP)	Y1, Y2	Signaux de commande
G0	Zéro du système (SN)	Z	Commande forcée du signal de commande
L	Phase	21	Fonction de retour à zéro
M	Zéro de mesure	+	Bus + (Modbus RTU)
N	Neutre	-	Bus - (Modbus RTU)
N1	Régulateur		

Servomoteurs SAS.. avec commande manuelle

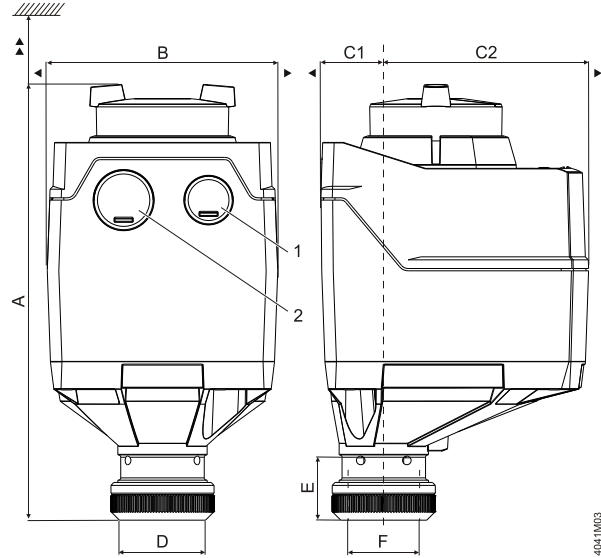

Référence	A [mm]	B [mm]	C [mm]	C1 [mm]	C2 [mm]	D [mm]	E [mm]	F [pouces]	▶ [mm]	▶▶ [mm]	kg [kg]	1	2
SAS..	151	80	93	21,9	71,1	29,9	21,8	G 3/4	100	200	0,40	M16 <sup>1) 3)</sup>	M20 <sup>1) 3)</sup>
SAS../MO <sup>2)</sup>											0,55		
Avec ASK39.2 :	155	126	248	99	149						0,55		

<sup>1)</sup> SAS..U : 1/2" (Ø 21,5 mm)

<sup>3)</sup> Longueur de filetage max. 9 mm

<sup>2)</sup> L'appareil est fourni avec un câble de raccordement fixe - passage de câble 2 occupé

Servomoteurs SAS.. sans commande manuelle

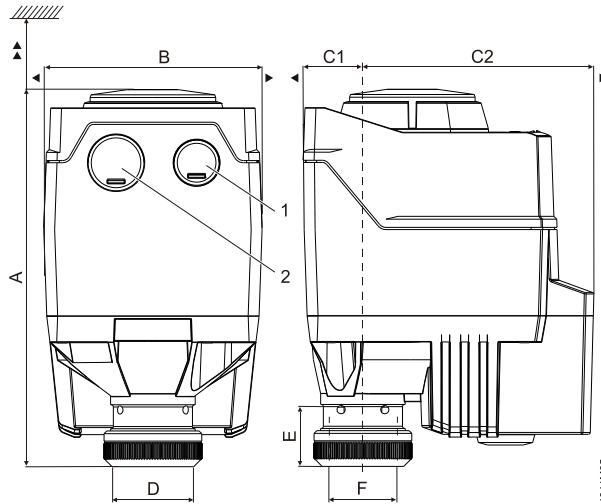

Référence	A [mm]	B [mm]	C [mm]	C1 [mm]	C2 [mm]	D [mm]	E [mm]	F [pouces]	▶ [mm]	▶▶ [mm]	kg [kg]	1	2	
SAS..	137,6 <sup>1)</sup> 151 <sup>2)</sup>	80	106,5	21,9	84,6	29,9	21,8	G 3/4	100	200	0,68	M16 <sup>3)</sup>	M20 <sup>3)</sup>	
Avec ASK39.2 :	155										126			248

<sup>1)</sup> Couvercle noir

<sup>3)</sup> Longueur de filetage max. 9 mm

<sup>2)</sup> Volant bleu



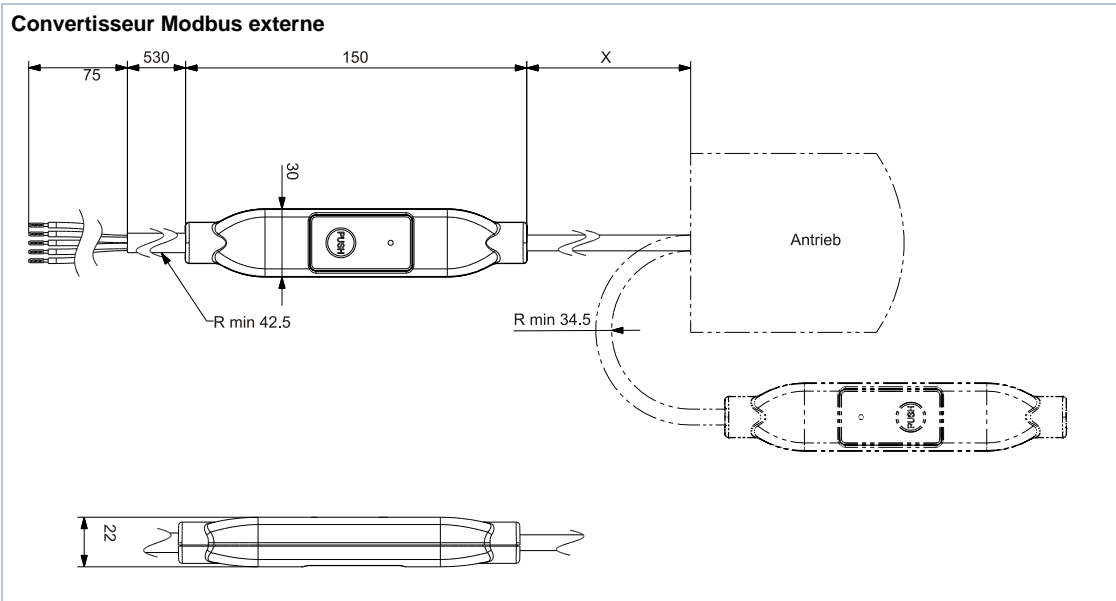

Référence	X [mm]	 [kg]
<b>SAS../MO</b>	250	0,15 <sup>1)</sup>

<sup>1)</sup> Déjà compris dans le poids total

Dimensions en mm

## Numéros de série

Référence	Valable à partir du n° de série
SAS31.00	..B
SAS31.03	..B
SAS31.50	..B
SAS31.53	..B
SAS61.03	..B
SAS61.03U	..B
SAS61.03/MO	..B
SAS61.33	..B
SAS61.33U	..B
SAS61.33/MO	..A
SAS61.53	..B
SAS81.00	..B
SAS81.03	..B
SAS81.03U	..B
SAS81.33	..B
SAS81.33U	..B